

Šroubové kompresory Řada SX-HSD

Se světově uznávaným SIGMA PROFILEm 

Dodávané množství 0,26 až 20 m³/min, tlak 5,5 až 15 bar



KAESER KOMPRESSOREN – Dodavatel systémů se stlačeným vzduchem světového významu

Podnik byl založen v roce 1919 Carlem Kaeserem starším jako strojírenská dílna. V padesátých letech dvacátého století položil zakladatel společnosti svým rozhodnutím vyrábět pístové kompresory základní kámen její budoucí proměny ve světově uznávaného výrobce kompresorů.

Svou cestu do skupiny špičkových výrobců zahájil podnik vývojem bloku šroubových kompresorů KAESER s profilem SIGMA PROFIL.

Dnes pro společnost po celém světě pracuje kolem čtyř tisíc lidí. Díky nasazení a znalostem těchto pracovníků a jejich společné snaze o maximální spokojenost zákazníků se společnost KAESER KOMPRESSOREN stala jedním z největších a nejúspěšnějších dodavatelů systémů stlačeného vzduchu. Kompresory a zařízení na úpravu stlačeného vzduchu podnik exportuje do téměř každého kouta naší planety.

Mateřský závod v Coburgu

V kmenovém závodě v Coburgu vyrábí v současnosti přibližně 1900 pracovníků na ploše více než 150 000 m² kompresory nejrůznějších konstrukcí a výkonů. Všechna pracoviště mezinárodní skupiny KAESER jsou propojena nejmodernější informační a síťovou technikou.



Obsah

KAESER KOMPRESSOREN – dodavatel systémů se stlačeným vzduchem světového významu	2-3
Více stlačeného vzduchu s menším množstvím energie	4-5
Šroubové kompresory KAESER s řemenovým pohonem	6-7
Šroubové kompresory KAESER s pohonem 1:1	8-9
Šroubové kompresory KAESER kompletní systémy	10-11
Šroubové kompresory KAESER modulární s kondenzační sušičkou	12-13
Šroubové kompresory KAESER s řízením SIGMA FREQUENCY CONTROL	14-15
SIGMA CONTROL 2 a SIGMA CONTROL BASIC	16-17
Informace bez hranic – kompletní řešení na míru	18-19
Nejmodernější výroba, vysoká kvalita	20-21
Celosvětově, spolehlivě, kompetentně KAESER AIR SERVICE	22-23
Stále více uživatelů stlačeného vzduchu volí Kompresory KAESER	24-25
Technické údaje	26-31



Více stlačeného vzduchu s menším množstvím energie

KAESER SIGMA PROFIL

SIGMA PROFIL, vyvinutý a neustále optimalizovaný společností KAESER KOMPRESSOREN, dokáže v porovnání s běžnými profily šroubových rotorů ušetřit téměř 15 % energie.

Rotory s tímto úsporným profilem pracují v každém bloku šroubového kompresoru KAESER. Jejich použití ve specificky nejvýhodnějším pracovním bodě zaručuje vysokou energetickou účinnost.

Robustně dimenzovaná a dokonale seřízená přesná valivá ložiska a provedení s minimálními tolerancemi zaručují dlouhou životnost a vysokou spolehlivost.



Úsporný blok šroubového kompresoru s profilem SIGMA PROFIL

Požadovaného hnacího výkonu lze dosáhnout buď s malými kompresorovými bloky a vysokými otáčkami nebo s velkými kompresorovými bloky a nízkými otáčkami. Velké, nízkootáčkové kompresorové bloky jsou účinnější a při stejném hnacím výkonu dodávají více stlačeného vzduchu.

Firma KAESER proto vyrábí bloky šroubových kompresorů s co nejnižšími hnacími otáčkami a optimalizovaným profilem. Uživatelům stlačeného vzduchu se každý šroubový kompresor KAESER rychle zaplatí výraznou úsporou energie.

Energeticky úsporné kompresorové řídicí jednotky SIGMA CONTROL 2 a SIGMA CONTROL BASIC

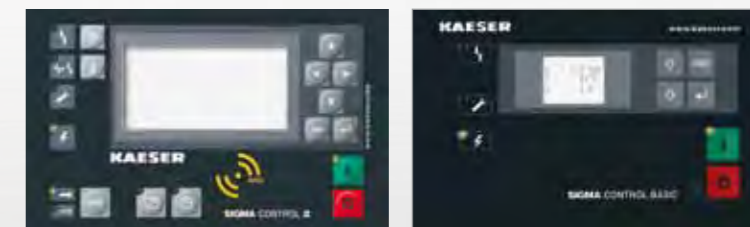

Model SIGMA CONTROL 2 lze sestavovat modulárně. Řízení s identickým základním uspořádáním lze přizpůsobit všem konstrukčním řadám šroubových kompresorů společnosti KAESER KOMPRESSOREN. Díky modulárnímu uspořádání z hlavní řídicí jednotky a samostatných vstupních/výstupních modulů je model SIGMA CONTROL 2 ještě komunikativnější a snadněji se udržuje.

Kompresor na internetu

Model SIGMA CONTROL 2 disponuje vlastním webovým serverem. Tak je možné detekovat kompresor prostřednictvím intranetu/internetu. Tak lze nastavení v teleservisu vyvolat a upravit po zadání hesla z každého PC s internetovým prohlížečem bez drahého speciálního softwaru, což zjednodušuje například provoz a údržbu kompresorů.

Nízké náklady během životního cyklu

Pořizovací a servisní náklady kompresoru tvoří jen malou část nákladů vznikajících v průběhu jeho životního cyklu. Hlavní součástí celkových nákladů na šroubový kompresor jsou náklady na energii, které během jeho životnosti dosahují mnohonásobku pořizovacích nákladů. Díky energeticky úsporným šroubovým kompresorům KAESER mohou podniky zřetelně snížit své celkové náklady na zásobování stlačeným vzduchem.

Doplňková úspora nákladů a úleva životnímu prostředí díky rekuperaci tepla

Veškerá elektrická energie přiváděná do šroubového kompresoru se mění na 100% v tepelnou energii. Až 96 % této energie lze rekuperovat a technicky využít. Každoročně tak můžete ušetřit tisíce eur a tuny emisí CO₂. Jak vysoký bude výsledný efekt úspor, závisí na velikosti kompresorů a použitém nosiči energie (proud, plyn, topný olej). Systémem rekuperace tepla lze dovybavit i mnoho starších kompresorů.

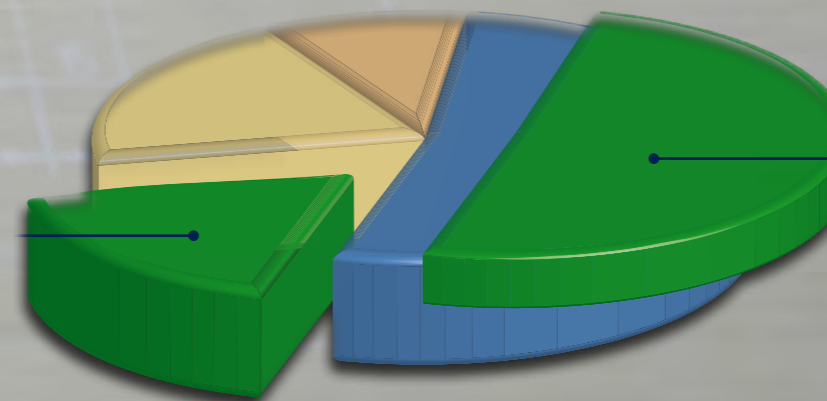

Šroubové kompresory KAESER s řemenovým pohonem – až 22 kW

Flexibilní řemenový pohon KAESER

Šroubové kompresory KAESER s řemenovým pohonem vás přesvědčí svou hospodárností a spolehlivostí. Společnost KAESER KOMPRESOREN zavedla tento druh pohonu jako jeden z vůbec prvních výrobců kompresorů. Přenosovou účinnost řemenového pohonu šroubových kompresorů KAESER udržuje v průběhu celé životnosti na trvale vysoké úrovni automatické napínací zařízení*. Zároveň tak snižuje náklady na údržbu.

*) Výjimku tvoří zařízení konstrukční řady SX; využívané ploché řemeny nevyžadují napínání.



Jak šroubové kompresory KAESER vyrábějí stlačený vzduch

Atmosférický vzduch se nasává, čistí se ve vzduchovém filtru a stlačuje se v bloku kompresoru. Pro mazání, utěsnění a chlazení se do bloku vstříkují chladicí prostředek SIGMA FLUID. Za normálních podmínek dosahuje teplota stlačeného vzduchu během stlačování pouze asi 80 °C.

Stlačený vzduch se v odlučovači odděluje od chladicí kapaliny (cca 2 mg/m^3) a zpětným ventilem minimálního tlaku proudí do dochlazovače. Odloučené, ochlazené a přefiltrované chladicí fluidum se opět vstříkují. Dochlazovač snižuje teplotu stlačeného vzduchu na hodnotu přesahující okolní teplotu přibližně o 5 až 10 K a odstraňuje z něj před výstupem z kompresoru většinu vlhkosti.

Na obrázku:

Konstrukční řady: SX–ASK
Výkon motoru: 2,2 až 22kW
Dodávané množství: 0,26 až 3,5 m³/min.
Standardní tlak: 8/11/15 bar(g)

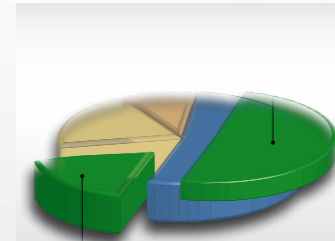

Úspora energie s profilem KAESER SIGMA PROFIL

Každý blok šroubového kompresoru KAESER je vybaven rotory s úsporným profilem SIGMA PROFIL. Pečlivá výroba a dokonale seřízená přesná valivá ložiska zaručují dlouhou životnost a vysokou spolehlivost.



Automatické napínání řemene

Vysoce výkonný klínový řemen s automatickým napínáním* zaručuje vysoce účinný přenos síly z hnacího motoru na blok kompresoru. Tímto způsobem lze dosáhnout úspory energie a dále zvýšit spolehlivost kompresoru.

*) S výjimkou konstrukční řady SX



Filtrační rohože chladicího vzduchu

Chladicí vzduch nasávaný z okolí je zatížen nečistotami. Znečištění chladičů v maximální možné míře zabraňují vysoce účinné filtrační rohože chladicího vzduchu.



Optimalizovaný odlučovací systém

Kombinace hrubého odlučování s optimalizovaným prouděním a speciálních odlučovacích patron* vede k velmi nízké hodnotě obsahu zbytkové kapaliny ve stlačeném vzduchu – méně než 2 mg/m³. Tento odlučovací systém je také mimořádně nenáročný na údržbu.

*) Zařízení SX jsou vybavena vnějšími odlučovacími patronami.



Šroubové kompresory KAESER s pohonem 1:1 – do 500 kW

Proč pohon 1:1?

Přímý pohon 1:1 propojuje blok kompresoru přímo s hnacím motorem, a eliminuje tak ztráty vznikající při přenosu síly. Šroubové kompresory KAESER s přímým pohonem 1:1 jsou výkonné a zároveň vysoce účinné. Základ tvoří přesně vyvážená paleta optimálně sladěných bloků kompresorů, vyvinutá a vyrobená firmou KAESER KOMPRESSOREN.

Trojnásobná úspora s pohonem 1:1:

- Za prvé při přenosu síly nedochází ke ztrátám energie.
- Za druhé další energii šetří velké, pomalu běžící bloky kompresorů.
- Za třetí snižuje pohon 1:1 náklady na údržbu.



Na obrázku:

Konstrukční řady: ASD – HSD
Výkon motoru: 18,5 až 500 kW
Dodávané množství: 2,09 až 86 m³/min.
Standardní tlak: 5,5 až 15 bar (g)



Nový způsob vedení chladicího vzduchu

Kromě lepší účinnosti chlazení nabízí tato novinka další výhody. Vzduch se nasává přes chladiče do skříně chladičů a vyfukuje se přímo vzhůru. Díky tomu zůstává vnitřek zařízení nedotčen hlavním proudem chladicího vzduchu. Nečistoty, které obsahuje, se usazují převážně na vstupní straně chladičů. Na tomto místě jsou snadno

zjistitelné a dají se jednoduše odstranit i bez demontáže chladičů. Tím se zvyšuje provozní spolehlivost a snižuje náročnost údržby. (Série DSD)

- Dochlazování stlačeného vzduchu
- Chlazení olejové směsi
- Vzduch nasávaný kompresorem
- Chladicí vzduch motoru

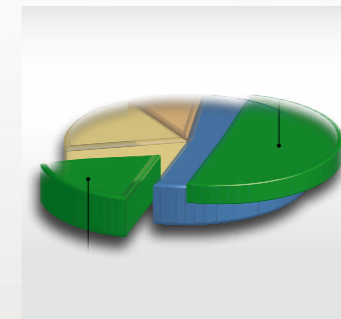

Úspora energie s profilem KAESER SIGMA PROFIL

Každý blok šroubového kompresoru KAESER je vybaven rotory s úsporným profilem SIGMA PROFIL. Pečlivá výroba a dokonale seřízená přesná valivá ložiska zaručují dlouhou životnost a vysokou spolehlivost.



Nízké otáčky

Velké kompresorové bloky provozované při nízké rychlosti v energeticky nejvýhodnějším pracovním rozsahu dodávají při stejném hnacím výkonu více stlačeného vzduchu než malé bloky s vysokými otáčkami. Nízké otáčky také znamenají menší opotřebení, a tím menší náklady na údržbu.



Energeticky úsporný pohon 1:1

Hnací motor a blok kompresoru tvoří se spojkou a přípojovací přírubou kompaktní, trvanlivý a téměř bezúdržbový agregát. S přímým pohonem KAESER nedochází ke ztrátám síly při přenosu, což výrazně snižuje spotřebu energie.



Radiální ventilátor tichý a účinný

Radiální ventilátor tiše a silně nasává studený okolní vzduch přes chladiče. Vysoká zbytková komprese zajišťuje proudění i při znečištěném chladiči a nabízí dostatečnou rezervu pro případ připojení delších odvětrávacích kanálů. Radiální ventilátor také potřebuje nižší hnací výkon než ventilátor axiální, čímž dále šetří energii.

Šroubové kompresory KAESER

Kompletní systémy – do 22 kW

Kombinace šroubového kompresoru a kondenzační sušičky šetří prostor

KAESER se vydal novou cestou. Kompresor a kondenzační sušička jsou osazeny nikoli ve společné skříni, nýbrž ve skříních oddělených. Sušička je díky tomu chráněna před teplem vyzařovaným kompresorem, čímž se zvyšuje její provozní spolehlivost.

Úsporná kondenzační sušička

Funkce vypínání* kondenzační sušičky, jež je napojená na provoz kompresoru a kterou lze zvolit v řídicím systému, významně snižuje spotřebu energie. Navzdory kompaktní konstrukci jsou všechny komponenty skvěle přístupné.

*) Není k dispozici u řady SXC.



Stanice stlačeného vzduchu s jednotlivými komponenty



Stanice stlačeného vzduchu se zařízením AIRCENTER

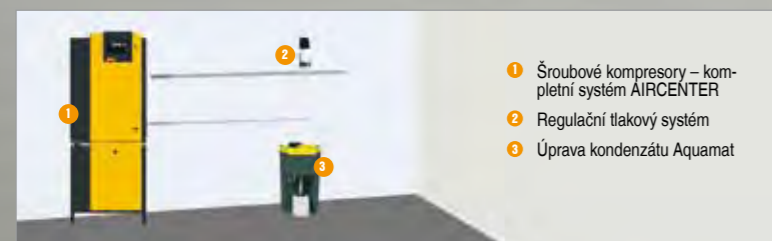

Aircenter a SXC – kompaktní stanice stlačeného vzduchu

KAESER AIRCENTER je kompletní systém pro výrobu stlačeného vzduchu.

Prostorově úsporné umístění šroubového kompresoru KAESER s energeticky účinným profilem SIGMA PROFIL a kondenzační sušičky na zásobníku stlačeného vzduchu tvoří velmi kompaktní a hospodárné zařízení. Ve srovnání s běžnými stanicemi stlačeného vzduchu nevyžadují zařízení AIRCENTER a SXC zhotovení téměř žádného dalšího potrubí a instalaci.

Na obrázku:

Kompletní systémy:
 Konstrukční řada: SXC
 Výkon motorů: 2,2 až 5,5 kW
 Dodávané množství: 0,26 až 0,8 m³/min.
 Standardní tlak: 8/11/15 bar (pře)
 Vybaveno řízením SIGMA CONTROL BASIC

Konstrukční řada: AIRCENTER
 Výkon motorů: 2,2 až 15 kW
 Dodávané množství: 0,26 až 2,2 m³/min.
 Standardní tlak: 8/11/15 bar (pře)

Provedení pouze s kondenzační sušičkou:
 Konstrukční řada: SX T, SM T, SK T a ASK T
 Výkon motorů: 2,2 až 22 kW
 Dodávané množství: 0,26 až 3,5 m³/min.
 Standardní tlak: 8/11/15 bar (pře)



Systém řízení kompresoru SIGMA CONTROL 2

Ovládací jednotka je vybavena přehledným displejem a robustními tlačítky. Všechny relevantní informace jsou rozpoznatelné na první pohled. Jasná struktura menu ve spojení s 30 volitelnými jazyky podtrhuje jednoduchou obsluhu.



Snadná údržba

Veškerou údržbu lze provádět z jedné strany. Sejmutí levého krytu skříně zpřístupní veškerá místa údržby. Stav hladiny a napnutí řemene je možné kontrolovat bez otevírání krytu průhledným okénkem.



Kompletní řešení se šroubovým kompresorem

Úspora energie se vyplatí i u menších šroubových kompresorů: Snižování energie o 20 % u zařízení o výkonu 5,5 kW s dobou provozu 1000 hod. úspora 1100 kWh a 660 kg emisí CO₂ za rok.



Kompletní řešení s kondenzační sušičkou

Kondenzační sušička je tepelně izolována a umístěna pod šroubovým kompresorem. Jejím srdcem jsou deskové výměníky tepla z ušlechtilé oceli s integrovaným odlučovačem kondenzátu.



Kompletní řešení se zásobníkem

Vnitřní povrchovou úpravou opatřený zásobník stlačeného vzduchu zařízení SXC plní tři funkce. Chlazení a ukládání stlačeného vzduchu a hrubé odlučování kondenzátu. Kondenzát je poté spolehlivě a bez tlakových ztrát odváděn prostřednictvím elektronického řízení.

Šroubové kompresory KAESER

modulově s kondenzační sušičkou – do 132 kW

Inovace konstrukční řady ASD T až DSD T

Tyto šroubové kompresory se v provozní praxi vyznačují mnohostrannou využitelností, spolehlivostí a hospodárností.

Osazené moduly kondenzačních sušiček přeměňují úsporná zařízení v kompletní kompresorové stanice pro dodávku stlačeného vzduchu vysoké kvality.

Kompresor a kondenzační sušička jsou instalovány v oddělených skříních. Sušička je díky tomu chráněna před teplem vyzařovaným kompresorem, čímž se zvyšuje její provozní spolehlivost.

Úsporná kondenzační sušička

Funkce vypínání kondenzační sušičky, jež je napojená na provoz kompresoru a kterou lze zvolit v řídicím systému kompresoru, významně snižuje spotřebu energie.

Připraven k provozu

Modul kondenzační sušičky je namontován na kompresor a provozuschopně s ním propojen. Jeho oddělená skříň nabízí dostatek místa pro velkoryse dimenzované komponenty sušičky.

Teplo ze šroubového kompresoru je odděleno od kondenzační sušičky.

Díky optimálnímu chlazení zařízení spolehlivě pracuje až do okolní teploty +45 °C.



Na obrázku:

Konstrukční řady: ASD T až DSD T
Výkon motoru: 18.5 až 132 kW
Dodávané množství: 2.09 až 23.8 m³/min.
Standardní tlak: 8/11/15 bar (g)

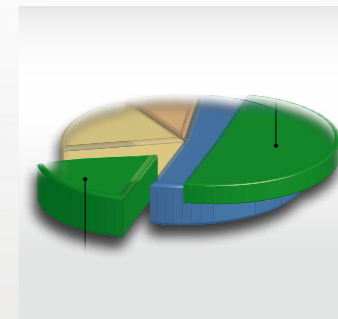

Úspora energie s profilem KAESER SIGMA PROFIL

Každý blok šroubového kompresoru KAESER je vybaven rotory s úsporným profilem SIGMA PROFIL. Pečlivá výroba a dokonale seřízená přesná valivá ložiska zaručují dlouhou životnost a vysokou spolehlivost.

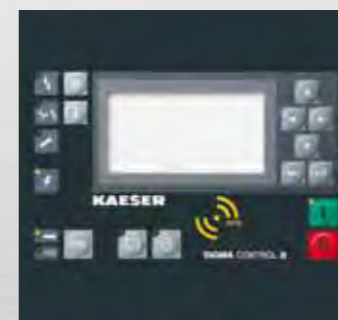

Spolehlivý cyklonový odlučovač

Cyklonový odlučovač předřazený před kondenzační sušičkou spolehlivě odstraňuje z stlačeného vzduchu velkou část kondenzátu, a to i při vysoké okolní teplotě a vlhkosti vzduchu. Odvod kondenzátu ECO DRAIN řízený v závislosti na jeho hladině pracuje bez tlakových ztrát.



Spolehlivá kondenzační sušička

Samostatná kondenzační sušička je rovněž vybavena elektronickým odvodem ECO DRAIN, jenž – na rozdíl od elektromagnetického ventilu – pracuje bez ztrát tlaku. Tímto způsobem se šetří energie a zvyšuje provozní spolehlivost.



Prostorově úsporná modulární konstrukce

Modul kondenzační sušičky povyšuje standardní šroubový kompresor na kompaktní kompresorovou stanici. Dobrá přístupnost veškerých komponent usnadňuje a zrychluje všechnu údržbu.



Úspora energie bez kompromisů

Kompresory KAESER řady SM SFC až FSD SFC jsou mimořádně hospodárné šroubové kompresory. Řady SM, SK a ASK SFC využívají téměř bezúdržbový řemenový pohon KAESER s automatickým napínáním řemene. Počínaje konstrukční řadou ASD SFC se používá přímý pohon KAESER 1:1.

Pomalou běžící, velké bloky kompresorů KAESER s úsporným profilem SIGMA PROFIL nabízejí vynikající výkonnostní parametry v celém regulačním rozsahu.

Šroubové kompresory řad SM SFC až HSD SFC umožňují provoz za plného zatížení, a to bez zvýšených nároků na údržbu.



Optimalizovaný specifický výkon

V každé stanici stlačeného vzduchu běží kompresor s regulací otáček déle než všechny ostatní. Proto jsou modely KAESER SFC konstruované na nejvyšší efektivitu při zamezení extrémních počtů otáček. To šetří energii a zvyšuje životnost a spolehlivost.



Spolehlivost i při vysokých teplotách

Velkoryse dimenzované frekvenční měniče a účinné chlazení odděleného skříňového rozvaděče frekvenčních měničů umožňuje bezproblémové použití kompresorů KAESER SFC i při okolních teplotách do +45 °C.



Celé zařízení má certifikát EMC

Kontrola a certifikace elektromagnetické kompatibility (EMC) všech použitých komponent a celého zařízení podle platných směrnic je samozřejmostí.

Pozvolný rozběh bez škodlivých proudových špiček

Pozvolný nárůst hnacího proudu z nuly na plné zatížení bez proudových špiček umožňuje téměř neomezenou četnost spínání motoru (počet zapnutí za časovou jednotku bez přehřátí). Plynulé zrychlování a zpomalování rovněž šetří pohyblivé díly.

SIGMA CONTROL 2 a SIGMA CONTROL BASIC

Intelligence podle potřeby

SIGMA CONTROL 2



... pro SX až HSD

Svími rozmanitými řídicími, monitorovacími a komunikačními funkcemi je řídicí systém na bázi průmyslového počítačového řízení SIGMA CONTROL 2 ideální pro aplikace v prostředí s vysokými nároky na komunikaci. Patří proto ke standardnímu sériovému vybavení všech šroubových kompresorů KAESER konstrukčních řad ASD až HSD a na přání je rovněž k dispozici pro zařízení konstrukčních řad SX, SM, SK a ASK.



Konstrukční řady: SX – HSD

SIGMA CONTROL 2 – Podrobný náhled funkčních tlačítek

Základní funkce

- Tlačítko ZAP – LED svítí zeleně – přepíná kompresor do poz. „ZAP“ -> automatický samořídící provoz, ukazatel „Kompresor ZAP“.
- Tlačítko VYP vypíná „kompresor VYPNUT“.

Funkce semaforu

- Porucha – LED svítí červeně – ukazatel „Porucha kompresoru“. Při této výstraze se kompresor vypíná.
- Porucha komunikace – LED svítí červeně – ukazatel „Datová komunikace s jinými systémy je přerušena nebo rušena“.
- Údržba – LED svítí žlutě – ukazatel signalizace údržby znázorňuje „Provést údržbu“ nebo „Varování“.
- Řídicí napětí ZAP – LED svítí zeleně – znázorňuje „Hlavní vypínač ZAP., zařízení je pod proudem“.

Funkce menu

- Výběrové tlačítko nabídky – NAHORU – posunuje text na displeji po řádcích nahoru.
- Výběrové tlačítko nabídky – DOLŮ – posunuje text na displeji po řádcích dolů.
- Výběrové tlačítko nabídky – VPRAVO – posunuje text na displeji po řádcích doprava.
- Výběrové tlačítko nabídky – VLEVO – posunuje text na displeji po řádcích doleva.
- Tlačítko zrušit – vrací na nadřazenou úroveň.
- Tlačítko uložení – umožňuje skok do další podnabídky nebo ukládá hodnoty.
- Tlačítko potvrzení – potvrzuje rozpoznání výstražných hlášení a – pokud je povoleno – obnovuje paměť výstrah.

- Informační tlačítko – vyvolání aktuálně generovaných hlášení.

Rozšířené funkce

- Tlačítko „IDLE“ přepíná kompresor ze stavu zátížení do volnoběhu.
- Tlačítko „REMOTE ON“ – zelená LED přepíná režim dálkového řízení na „ZAP“ a „VYP“.
- Tlačítko ZAP/VYP spínacích hodin – LED zelená – , aktivuje nebo deaktivuje nastavenou funkci spínacích hodin.
- Režim zátížení – zelená LED – „Kompresor zátížen, dodávka vzduchu probíhá“.
- Režim volnoběhu – zelená LED – „Kompresor běží“ – „dodávka vzduchu je nulová“.

SIGMA CONTROL BASIC

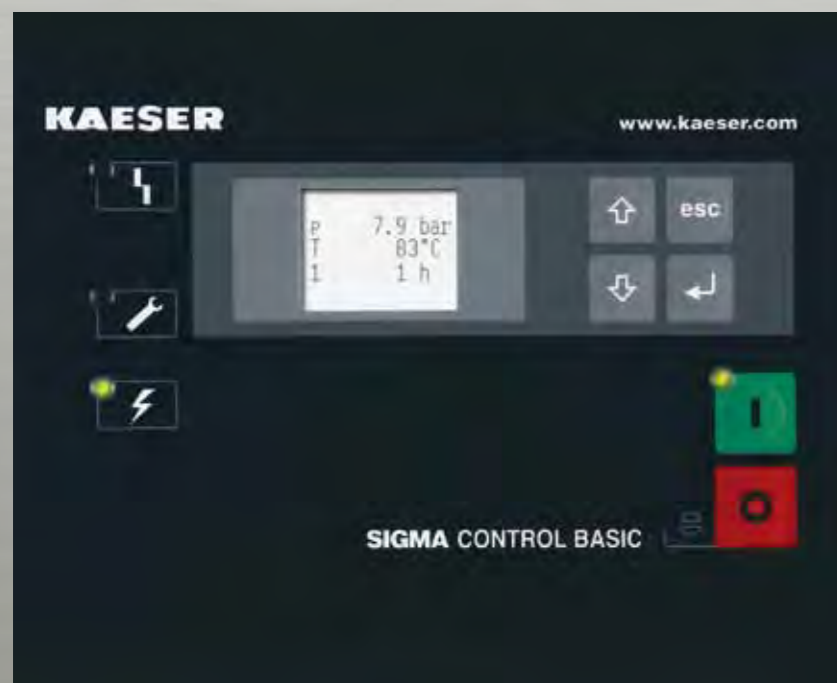

... pro SXC, SX, SM, SK a ASK

Řídicím systémem SIGMA CONTROL BASIC je možné vybavit šroubové kompresory KAESER konstrukčních řad SXC, SX, SM, SK a ASK. Je přesným řešením pro uživatele, kteří pro své zásobování stlačeným vzduchem nejprve vystačí s jedním kompresorem, avšak nechtějí vyloučit budoucí rozšiřování. Nakonec modulový koncept správy řízení a stlačeného vzduchu KAESER zaručuje vzájemnou kompatibilitu.



Konstrukční řady: SXC, SX – ASK

SIGMA CONTROL BASIC – funkce

- jednoduchý a rychlý na obsluhu s piktogramy a velkým displejem,
- plně automatická regulace kompresoru DUAL (regulace chodu maximální zátěže/chodu naprázdno/ přerušovaného chodu)
- Kontrola parametrů síťového tlaku, kompresní teploty a směru otáčení
- počítače hodin do servisu, běhu při zátížení a běhu kompresoru
- nastavitelný servisní interval, volitelné jednotky tlaku a teploty (bar/psi/MPa/°C/°F)
- Individuálně redukovatelný předepsaný tlak zařízení
- nastavitelná spínací diference
- beznapěťový kontakt sběrné poruchy
- elektronický měřicí převodník tlaku

Informace bez hranic – kompletní řešení na míru

Inovace v nejryzejší podobě SIGMA AIR MANAGER

Jako první systém managementu stlačeného vzduchu využívá SIGMA AIR MANAGER společnosti KAESER KOMPRESSOREN připojení k internetu. SIGMA AIR MANAGER, slučující nadřazený řídicí systém na bázi průmyslového PC a webový server, optimalizuje provoz stanice stlačeného vzduchu. Zatímco automaticky volí nejvýhodnější konfiguraci až u 16 kompresorů. Díky adaptabilní regulaci 3D se minimalizuje spotřeba energie při zachování ohledu na trojrozměrné spínací a regulační ztráty, včetně tlakové flexibility. Doplňkově lze hodnotu požadovaného tlaku snížit, každý nevyžádaný bar odpovídá úspoře energie okolo 6%.

Sériově dodávaný software k vizualizaci dat SIGMA AIR CONTROL zobrazuje všechny důležité informace ze stanice stlačeného vzduchu na monitoru PC pomocí běžného internetového prohlížeče.

Volitelný software SIGMA AIR CONTROL PLUS pracuje s dlouhodobou pamětí a umožňuje kvalitní audity stlačeného vzduchu.

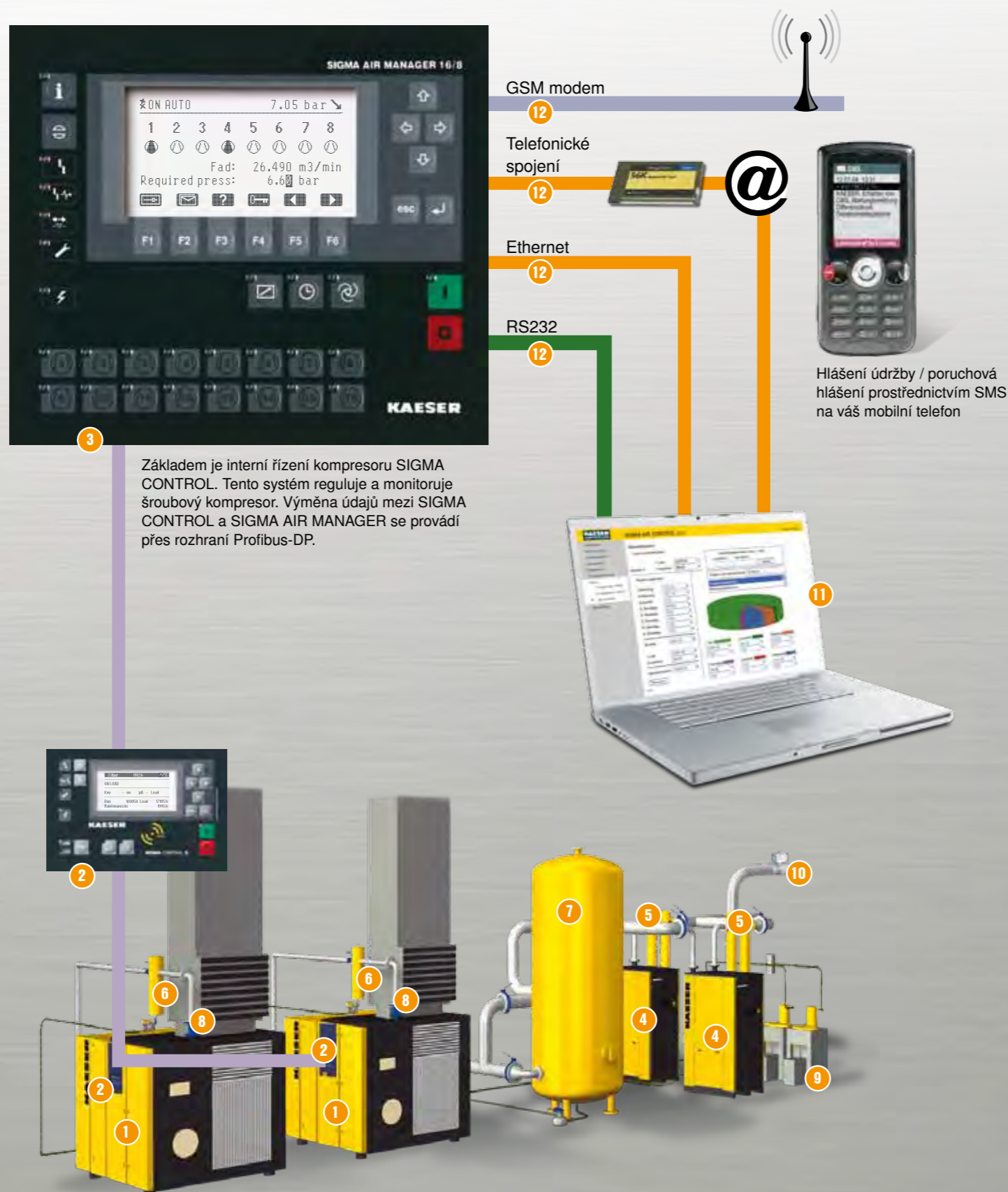

Stanice stlačeného vzduchu

- 1 Šroubový kompresor**
 - Úsporný motor pro nízké náklady na elektřinu
 - Efektivní SIGMA PROFIL pro větší množství stlačeného vzduchu s menší spotřebou energie
- 2 Řídicí systém kompresoru SIGMA CONTROL 2**
 - Osvědčené průmyslové PC
 - Zaručená využitelnost i v budoucnu díky možnosti aktualizace
 - Jedinečná rozmanitost funkcí. Připojit lze i externí komponenty (například kondenzační sušičku)
 - Sériově připraven na vzdálený servis a řídicí techniku (Profibus DP)
 - Mnohostranné spínací hodiny s mnoha funkcemi
- 3 Systém managementu stlačeného vzduchu SIGMA AIR MANAGER**
- 4 Kondenzační sušička**
 - Suchý stlačený vzduch
 - Odstranění kondenzátu ze stlačeného vzduchu
 - Tlakový rosný bod +3 °C
 - SECOTEC CONTROL ušetří až 90 % energie
- 5 Filtr stlačeného vzduchu**
 - Čistý stlačený vzduch
 - Nízký diferenční tlak
- 6 Cyklonový odlučovač**
 - Konstantní úroveň odlučování
- 7 Zásobník stlačeného vzduchu**
 - Uvnitř i zvenčí pozinkovaný dle normy DIN 50976
 - Dlouhá životnost
- 8 Odvod kondenzátu**
 - Automatický, elektronicky řízený odvod kondenzátu
 - Výjimečná funkční spolehlivost
 - Žádné tlakové ztráty
- 9 Systém k oddělování oleje a vody**
 - Úprava kondenzátu z kompresoru
 - Odpovídá § 7a zákona o hospodaření s vodou
 - Schválen Institutem konstrukční techniky v Berlíně
 - Snížení nákladů na likvidaci
- 10 Regulační tlakový systém**
 - Chrání komponenty pro úpravu vzduchu při novém spuštění sítě
 - Snížuje ztráty způsobené úniky
- 11 Vizualizace a dlouhodobá analýza pomocí softwaru SIGMA AIR CONTROL basic a SIGMA AIR CONTROL plus (volitelně)**
 - Dlouhodobá data pro reporting, analýzu, controlling a audity
 - Cílená minimalizace nákladů na stlačený vzduch
 - Vypovídající vykazování nákladů na energii
 - Možnost individuálního přidání nákladových bloků
 - Bez nutnosti dalšího softwaru (zobrazení pomocí prohlížeče internetu)
 - Vizualizace přes rozhraní RS 232 / intranet / telefonní linku
 - Neustále aktuální informace online
- 12 Komunikace**
 - Data stanice stlačeného vzduchu uložená a upravená v softwaru SIGMA AIR MANAGER lze dále předávat prostřednictvím modemu a telefonní linky nebo počítačovou sítí (ethernet). Rovněž lze například zasílat zprávy SMS na mobilní telefon servisního technika.

Moderní výroba, vysoká kvalita

Výroba a řízení jakosti

Abychom dosáhli maximální možné přesnosti, vyrábíme součásti šroubových kompresorů KAESER v klimatizovaných místnostech na moderních obráběcích strojích. Motivovaní a kvalifikovaní zaměstnanci s dlouholetými zkušenostmi v oblasti strojírenství nabízejí zároveň záruku neměnné a vynikající kvality našich výrobků, stejně jako trvalé kontroly výrobních tolerancí, např. díky měřicímu zařízení 3D s přesností měření na 1/1000 mm (velká fotografie vpravo).



Orientace na budoucnost

Trvalá optimalizace stávajících výrobků a neustálá snaha o zásadní inovace ve vysoce moderním výzkumném a vývojovém středisku KAESER (vlevo) zajišťuje špičkovou technickou úroveň výrobků společnosti KAESER. Vznikají tak kompresory a komponenty pro stlačený vzduch, jež se vyznačují maximální hospodárností, snadnou údržbou a spolehlivostí.

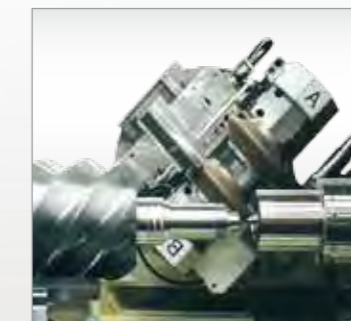

Precizní frézování a broušení

Konečný tvar dodávají profilu rotorů SIGMA PROFIL špičkové CNC brusky – s přesností na tisícinu milimetru.



Svědomitá montáž

Skvěle vyškolení odborníci montují bloky kompresorů a zařízení podle nejprísnejších výrobních měřítek systému řízení jakosti společnosti KAESER.



Neustálá kontrola kvality

Permanentní prověřování výrobních tolerancí na moderních 3D měřicích strojích zaručuje trvale vysokou jakost a absolutní rozměrovou přesnost konstrukčních dílů.



Rotory na zkušební stolicí

Všechny pracovní dvojice se podrobují přísným kontrolám přesnosti líčování a vzájemné spolupráce.



Flexibilní obráběcí centra

Rotory a skříňové bloky kompresorů KAESER vznikají v moderních a klimatizovaných obráběcích centrech. Řízení jakosti dle normy DIN/ISO 9001 zaručuje nejvyšší kvalitu výrobků.

Celosvětová síť, spolehlivost, kompetentnost – KAESER AIR SERVICE

Servis a poradenství – po celém světě

Společnost KAESER KOMPRESSOREN je přítomná po celém světě díky vlastním zastoupením a kompetentním partnerům. Pro údržbu a servis platí totéž, jako pro poradenství a péči: Náš zákaznický servis je vám k dispozici kdekoli a kdykoli.



Optimalizovaná dodávka stlačeného vzduchu

Počítačem podporovaná analýza vytížení stlačeného vzduchu (ADA) rychle a podrobně eviduje skutečnou spotřebu stlačeného vzduchu ve vašem podniku. Z dat ADA určí naši odborníci pomocí systému úspory energie KAESER (KESS) dlouhodobě nejvýhodnější řešení zásobování vašeho provozu stlačeným vzduchem.



Celosvětový servis na dálku

Propojení globální sítí a datová komunikace umožňují provést vzdálenou diagnostiku a v případě potřeby i údržbu výrobků KAESER podporujících připojení k internetu. To vede k vyšší dostupnosti a celkově optimalizuje hospodaření při zásobování stlačeným vzduchem.



Rychlý zákaznický servis

Cílem společnosti KAESER jsou spokojení zákazníci. Naše globální servisní organizace proto nabízí rychlý servis poskytovaný po celém světě. V případě potřeby jsou vám k dispozici kvalifikovaní technici a montéři zákaznického servisu, a to rychle, bez zbytečného papírování a s naprostou spolehlivostí.

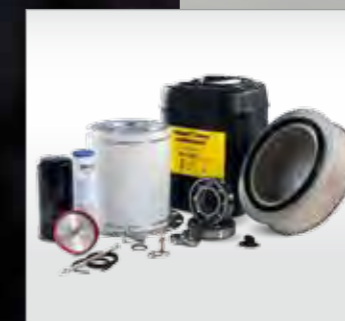

Originální díly KAESER

Při údržbě a opravách používají naši servisní odborníci výhradně originální díly KAESER, které svoji funkční spolehlivost prokázaly dlouhodobým testováním. Pouze originální náhradní díly KAESER zaručují osvědčenou kvalitu a právní jistotu.



SIGMA AIR UTILITY

„Stlačený vzduch za pevnou cenu“ – se službou SIGMA AIR UTILITY kupujete pouze stlačený vzduch, který potřebujete, a to za dohodnutou cenu za metr krychlový.



Certifikovaný systém řízení jakosti

Systém řízení jakosti podle normy DIN/ISO 9001 je neustále zdokonalován.

Tím dnes i v budoucnu zajišťujeme vysoký standard kvality, kterým jsme pověstní.

Stále více uživatelů stlačeného vzduchu volí kompresory KAESER



Řemeslné dílny, průmyslová odvětví

Stlačený vzduch dnes v průmyslových podnicích dodávají převážně šroubové kompresory. Totéž platí stále častěji také pro řemeslnické a drobné provozy. Šroubové kompresory KAESER s profilem SIGMA PROFIL tento vývoj zřetelně odrážejí: Po celém světě se využívá již více než 200 tisíc těchto hospodárných a spolehlivých strojů.



Čištění, balení, filtrování

Šroubové jednotky společnosti KAESER na výrobu vakua obsahují speciální šroubový blok a uplatňují se v procesech odsávání, balení, kontroly, vysoušení a odplyňování, ale také při filtraci nebo při plnění láhví a tub. Také tato zařízení jsou vybavena perspektivním řídicím systémem SIGMA CONTROL na bázi průmyslového PC.



Výroba polyetylenových (PET) obalů

Pro tuto rostoucí oblast použití vyvinula společnost KAESER KOMPRESSOREN mimořádně hospodárné systémové řešení. Stanice SIGMA PET AIR sestává z nízkotlakého stupně (šroubový kompresor, řídicí vzduch) a z vysokotlakého stupně (sekundární kompresor, výfukovací vzduch) včetně kondenzační sušičky. Mezi její přednosti patří příznivé pořizovací a provozní náklady a maximální možná provozní spolehlivost.



Aplikace využívající přetlak a vakuum

Mezi oblastí použití dmychadel s rotačními písty KAESER s profilem OMEGA PROFIL (přetlak nebo vakuum) patří například provzdušňování usazovacích nádrží, vysoušení, doprava práškovitých nebo zrnitých materiálů, čištění odsáváním, kontrola a balení.

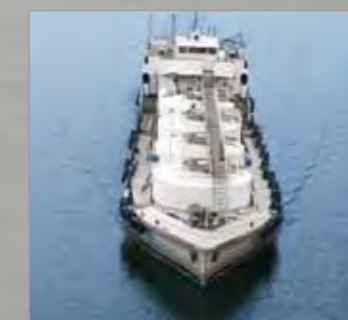



Stlačený vzduch pro rejdařství

Společnost KAESER KOMPRESSOREN dodává program stlačeného vzduchu speciálně upravený dle požadavků i loděřům. Šroubové kompresory slouží například k výrobě pracovního vzduchu, dodávají stlačený vzduch pro speciální aplikace, jako je výroba dusíku. Kromě toho se dmyhadla s rotačními písty nasažují na velkých výletních lodích k manipulaci s odpadní vodou.

Šroubové kompresory s pohonem klínovými řemeny – do 22 kW

Zobrazení	Model	Provozní přetlak tlak	Dodávané množství *) celého zařízení při provozním přetlaku	max. přetlak	Jmenovitý výkon motoru	Rozměry Š x H x V	Připojení stlačeného vzduchu	Hladina akus- tického hluku **)	Hmot- nost
		bary	m³/min.	bary	kW	mm		dB(A)	kg

Řady SX–SK

	SX 3	7,5 10	0,34 0,26	8 11	2,2	590 x 632 x 970	G ¾	59	140
	SX 4	7,5 10 13	0,45 0,36 0,26	8 11 15	3	590 x 632 x 970		60	140
	SX 6	7,5 10 13	0,60 0,48 0,37	8 11 15	4	590 x 632 x 970		61	145
	SX 8	7,5 10 13	0,80 0,67 0,54	8 11 15	5,5	590 x 632 x 970		64	155
	SM 9	7,5 10 13	0,90 0,75 0,56	8 11 15	5,5	630 x 762 x 1100	G ¾	64	200
	SM 12	7,5 10 13	1,20 1,01 0,77	8 11 15	7,5	630 x 762 x 1100		65	210
	SM 15	7,5 10 13	1,50 1,26 0,99	8 11 15	9	630 x 762 x 1100		66	220
	SK 22	7,5 10 13	2,00 1,68 1,32	8 11 15	11	750 x 895 x 1260	G 1	66	312
	SK 25	7,5 10 13	2,50 2,11 1,72	8 11 15	15	750 x 895 x 1260		67	320



Řada ASK

	ASK 27	7,5 10 13	2,60 2,18 1,70	8 11 15	15	1130 x 780 x 1255	G 1 ¼	65	390
	ASK 32	7,5 10 13	3,15 2,66 2,05	8 11 15	18,5	1130 x 780 x 1255		67	405
	ASK 35	7,5 10 13	3,50 2,96 2,37	8 11 15	22	1130 x 780 x 1255		69	420

Šroubové kompresory s pohonem 1:1 – do 500 kW







Zobrazení	Model	Provozní přetlak tlak	Dodávané množství *) celého zařízení při provozním přetlaku	max. přetlak	Jmenovitý výkon motoru	Rozměry Š x H x V	Připojení stlačeného vzduchu	Hladina akus- tického hluku **)	Hmot- nost
		bary	m³/min.	bary	kW	mm		dB(A)	kg

Řady ASD–BSD

	ASD 32	7,5 10 13	3,16 2,72 2,09	8 11 15	18,5	1350 x 921 x 1505	G 1 ¼	65	580
	ASD 37	7,5 10 13	3,90 3,12 2,65	8 11 15	22	1350 x 921 x 1505		66	655
	ASD 47	7,5 10 13	4,57 3,84 2,99	8 11 15	25	1350 x 921 x 1505		66	665
	ASD 57	7,5 10 13	5,51 4,44 3,67	8 11 15	30	1350 x 921 x 1505		69	720
	BSD 62	7,5 10 13	5,65 4,45 3,60	8 11 15	30	1530 x 1005 x 1700	G 1 ½	69	980
	BSD 72	7,5 10 13	7,00 5,59 4,40	8 11 15	37	1530 x 1005 x 1700		70	1015
	BSD 81	7,5 10 13	8,16 6,79 5,43	8 11 15	45	1530 x 1005 x 1700		72	1100

Zobrazení	Model	Provozní přetlak tlak	Dodávané množství *) celého zařízení při provozním přetlaku	max. přetlak	Jmenovitý výkon motoru	Rozměry Š x H x V	Připojení stlačeného vzduchu	Hladina akus- tického hluku **)	Hmot- nost
		bary	m³/min.	bary	kW	mm		dB(A)	kg

Řady CSD–HSD

	CSD 85	7,5 10 13	8,26 6,89 5,50	8,5 12 15	45	1760 x 1110 x 1900	G 2	70	1250
	CSD 105	7,5 10 13	10,14 8,18 6,74	8,5 12 15	55	1760 x 1110 x 1900		71	1290
	CSD 125	7,5 10 13	12,02 10,04 8,06	8,5 12 15	75	1760 x 1110 x 1900		72	1320
	CSDX 140	7,5 10 13	13,74 11,83 9,86	8,5 12 15	75	2110 x 1290 x 1950	G 2	71	1830
	CSDX 165	7,5 10 13	16,16 13,53 11,49	8,5 12 15	90	2110 x 1290 x 1950		72	1925
	DSD 142	7,5	13,62	9	75	2350 x 1730 x 2040	DN 65	68	2700
	DSD 172	7,5 10	16,12 13,20	8,5 12	90	2350 x 1730 x 2040		69	2850
	DSD 202	7,5 10 13	20,46 15,52 12,68	8,5 12 15	110	2350 x 1730 x 2040		70	3200
	DSD 238	7,5 10 13	23,80 19,92 14,80	8,5 12 15	132	2350 x 1730 x 2040		71	3400
	DSDX 243	7,5 10 13	24,10 20,12 14,90	8,5 12 15	132	2600 x 1980 x 2040	DN 80	70 78 ***)	3650
	DSDX 302	7,5 10 13	30,20 23,50 19,52	8,5 12 15	160	2600 x 1980 x 2040		71 78 ***)	4100
	ESD 352	7,5 10 13	36,20 29,72 23,10	8,5 12 15	200	2800 x 2000 x 2140	DN 125	75	4935
	ESD 442	7,5 10 13	42,20 35,40 28,92	8,5 12 15	250	2800 x 2000 x 2140		76	5000
	FSD 471	7,5 10 12	47,10 40,50 35,50	8 10 12	250	3000 x 2143 x 2360	DN 125	79	6625
	FSD 571	7,5 10 13	57,20 46,40 39,45	8 12 15	315	3000 x 2143 x 2360		79	6900
	HSD 651	7,5 10 13	66,1 53,4 43,0	8,5 12 15	360	3470 x 2145 x 2350	DN 150	71	8100
	HSD 711	7,5 10 13	71,8 59,4 46,2	8,5 12 15	400	3470 x 2145 x 2350		72	8500
	HSD 761	7,5 10 13	77,6 65,1 52,3	8,5 12 15	450	3470 x 2145 x 2350		72	8600
	HSD 831	7,5 10 13	83,4 70,8 58,4	8,5 12 15	500	3470 x 2145 x 2350		73	8700

*) Výkonnostní parametry podle ISO 1217:2009, příloha C **) Hladina hluku podle normy ISO 2151 a základní normy ISO 9614-2, tolerance: ± 3 dB(A); ***) při vyšším počtu otáček ventilátoru



Modulární šroubové kompresory s kondenzační sušičkou a tlakovou nádobou – do 15 kW

Zobrazení	Model	Provozní přetlak flak	Dodávané množství *) celého zařízení při provozním přetlaku m³/min.	max. přetlak bary	Jmenovitý výkon motoru kW	Příkon chladivové sušičky kW	Chladicí prostředek Typ	Tlakový rosný bod °C	Objem stlačeného zásobníku l	Rozměry Š x H x V mm	Připojení stlačeného vzduchu	Hladina akustického hluku **) dB(A)	Hmotnost kg
-----------	-------	-----------------------	---	-------------------	---------------------------	------------------------------	-------------------------	----------------------	------------------------------	----------------------	------------------------------	-------------------------------------	-------------



Řada SXC

	SXC 3	7,5 10	0,34 0,26	8 11	2,2	0,25	R 134a	+ 6	215	620 x 980 x 1480	G 3/4	68	285
	SXC 4	7,5 10 13	0,45 0,36 0,26	8 11 15	3,0	0,25	R 134a	+ 6	215	620 x 980 x 1480		69	285
	SXC 6	7,5 10 13	0,60 0,48 0,37	8 11 15	4,0	0,30	R 134a	+ 6	215	620 x 980 x 1480		69	290
	SXC 8	7,5 10 13	0,80 0,67 0,54	8 11 15	5,5	0,30	R 134a	+ 6	215	620 x 980 x 1480		69	300

Řada AIRCENTER

	AIRCENTER 3	7,5 10	0,34 0,26	8 11	2,2	0,25	R 134a	+ 3	200	590 x 1090 x 1560	G 3/4	59	285
	AIRCENTER 4	7,5 10 13	0,45 0,36 0,26	8 11 15	3	0,25	R 134a	+ 3	200	590 x 1090 x 1560		60	285
	AIRCENTER 6	7,5 10 13	0,60 0,48 0,37	8 11 15	4	0,27	R 134a	+ 3	200	590 x 1090 x 1560		61	290
	AIRCENTER 8	7,5 10 13	0,80 0,67 0,54	8 11 15	5,5	0,27	R 134a	+ 3	200	590 x 1090 x 1560		64	300
	AIRCENTER 9	7,5 10 13	0,90 0,75 0,56	8 11 15	5,5	0,35	R 134a	+ 3	270	630 x 1200 x 1716	G 3/4	64	390
	AIRCENTER 12	7,5 10 13	1,20 1,01 0,77	8 11 15	7,5	0,35	R 134a	+ 3	270	630 x 1200 x 1716		65	400
	AIRCENTER 15	7,5 10 13	1,50 1,26 0,99	8 11 15	9	0,60	R 134a	+ 3	270	630 x 1200 x 1716		66	410
	AIRCENTER 22	7,5 10 13	2,00 1,68 1,32	8 11 15	11	0,52	R 134a	+ 3	350	750 x 1370 x 1880	G 1	66	579
	AIRCENTER 25	7,5 10 13	2,50 2,11 1,72	8 11 15	15	0,52	R 134a	+ 3	350	750 x 1370 x 1880		67	587







Modulární řady SX T–SK T s kondenzační sušičkou – do 15 kW

	SX 3 T	7,5 10	0,34 0,26	8 11	2,2	0,25	R 134a	+ 3	-	590 x 900 x 970	G 3/4	59	185
	SX 4 T	7,5 10 13	0,45 0,36 0,26	8 11 15	3	0,25	R 134a	+ 3	-	590 x 900 x 970		60	185
	SX 6 T	7,5 10 13	0,60 0,48 0,37	8 11 15	4	0,27	R 134a	+ 3	-	590 x 900 x 970		61	190
	SX 8 T	7,5 10 13	0,80 0,67 0,54	8 11 15	5,5	0,27	R 134a	+ 3	-	590 x 900 x 970		64	200
	SM 9 T	7,5 10 13	0,90 0,75 0,56	8 11 15	5,5	0,35	R 134a	+ 3	-	630 x 1074 x 1100	G 3/4	64	275
	SM 12 T	7,5 10 13	1,20 1,01 0,77	8 11 15	7,5	0,35	R 134a	+ 3	-	630 x 1074 x 1100		65	285
	SM 15 T	7,5 10 13	1,50 1,26 0,99	8 11 15	9	0,60	R 134a	+ 3	-	630 x 1074 x 1100		66	295
	SK 22 T	7,5 10 13	2,00 1,68 1,32	8 11 15	11	0,52	R 134a	+ 3	-	750 x 1240 x 1260	G 1	66	387
	SK 25 T	7,5 10 13	2,50 2,11 1,72	8 11 15	15	0,52	R 134a	+ 3	-	750 x 1240 x 1260		67	395

Modulární šroubové kompresory s kondenzační sušičkou – do 132 kW

Zobrazení	Model	Provozní přetlak flak	Dodávané množství *) celého zařízení při provozním přetlaku m³/min.	max. přetlak bary	Jmenovitý výkon motoru kW	Příkon chladivové sušičky kW	Chladicí prostředek Typ	Tlakový rosný bod °C	Objem stlačeného zásobníku l	Rozměry Š x H x V mm	Připojení stlačeného vzduchu	Hladina akustického hluku **) dB(A)	Hmotnost kg
-----------	-------	-----------------------	---	-------------------	---------------------------	------------------------------	-------------------------	----------------------	------------------------------	----------------------	------------------------------	-------------------------------------	-------------

Řady ASK T–DSD T

	ASK 27 T	7,5 10 13	2,60 2,18 1,70	8 11 15	15	0,68	R 134a	+ 3	-	1480 x 780 x 1255	G 1 1/4	65	465
	ASK 32 T	7,5 10 13	3,15 2,66 2,05	8 11 15	18,5	0,68	R 134a	+ 3	-	1480 x 780 x 1255		67	480
	ASK 35 T	7,5 10 13	3,50 2,96 2,37	8 11 15	22	0,68	R 134a	+ 3	-	1480 x 780 x 1255		69	495
	ASD 32 T	7,5 10 13	3,16 2,72 2,09	8 11 15	18,5	0,53	R 134a	+ 3	-	1850 x 921 x 1505	G 1 1/4	65	740
	ASD 37 T	7,5 10 13	3,90 3,12 2,65	8 11 15	22	0,53	R 134a	+ 3	-	1850 x 921 x 1505		66	820
	ASD 47 T	7,5 10 13	4,57 3,84 2,99	8 11 15	25	0,8	R 134a	+ 3	-	1850 x 921 x 1505		66	830
	ASD 57 T	7,5 10 13	5,51 4,44 3,67	8 11 15	30	0,8	R 134a	+ 3	-	1850 x 921 x 1505		69	890
	BSD 62 T	7,5 10 13	5,65 4,45 3,60	8 11 15	30	0,8	R 134a	+ 3	-	2080 x 1005 x 1700	G 1 1/2	69	1200
	BSD 72 T	7,5 10 13	7,00 5,59 4,40	8 11 15	37	0,8	R 134a	+ 3	-	2080 x 1005 x 1700		70	1250
	BSD 81 T	7,5 10 13	8,16 6,79 5,43	8 11 15	45	1,1	R 134a	+ 3	-	2080 x 1005 x 1700	G 2	72	1350
	CSD 85 T	7,5 10 13	8,26 6,89 5,50	8,5 12 15	45	0,8	R 134a	+ 3	-	2160 x 1110 x 1900	G 2	70	1410
	CSD 105 T	7,5 10 13	10,14 8,18 6,74	8,5 12 15	55	0,8	R 134a	+ 3	-	2160 x 1110 x 1900		71	1450
	CSD 125 T	7,5 10 13	12,02 10,04 8,06	8,5 12 15	75	1,1	R 134a	+ 3	-	2160 x 1110 x 1900		72	1510
	CSDX 140 T	7,5 10 13	13,74 11,83 9,86	8,5 12 15	75	1,2	R 134a	+ 3	-	2510 x 1290 x 1950	G 2	71	2045
	CSDX 165 T	7,5 10 13	16,16 13,53 11,49	8,5 12 15	90	1,2	R 134a	+ 3	-	2510 x 1290 x 1950		72	2140
	DSD 142 T	7,5	13,62	9	75	2,1	R 134a	+ 3	-	3310 x 1730 x 2040	DN 65	68	3100
	DSD 172 T	7,5 10	16,12 13,20	8,5 12	90	2,1	R 134a	+ 3	-	3310 x 1730 x 2040		69	3250
	DSD 202 T	7,5 10 13	20,46 15,52 12,68	8,5 12 15	110	2,35	R 134a	+ 3	-	3310 x 1730 x 2040		70	3650
	DSD 238 T	7,5 10	23,80 19,92	8,5 12	132	2,35	R 134a	+ 3	-	3310 x 1730 x 2040		71 79***)	3850
		13	14,80	15									

*) Výkonnostní parametry podle ISO 1217:2009, příloha C **) Hladina hluku podle normy ISO 2151 a základní normy ISO 9614-2, tolerance: ± 3 dB(A); ***) při vyšším počtu otáček ventilátoru

Zvolte dle potřeby/použití požadovaný stupeň úpravy:

Úprava stlačeného vzduchu kondenzační sušičkou (rosný bod pod tlakem + 3 °C)

Příklady použití: výběr tříd čistoty podle ISO 8573-1 (2010)

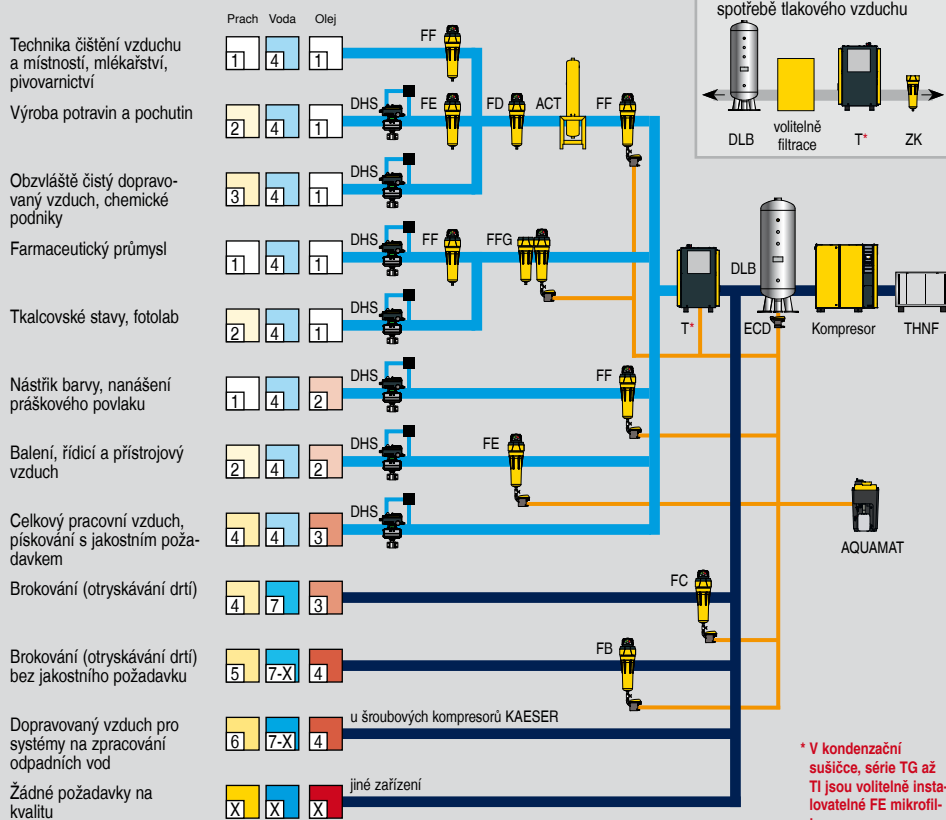

Pro tlakovzdušné sítě podléhající teplotám mrazu. Úprava stlačeného vzduchu adsorpční sušičkou (rosný bod pod tlakem -70 °C)

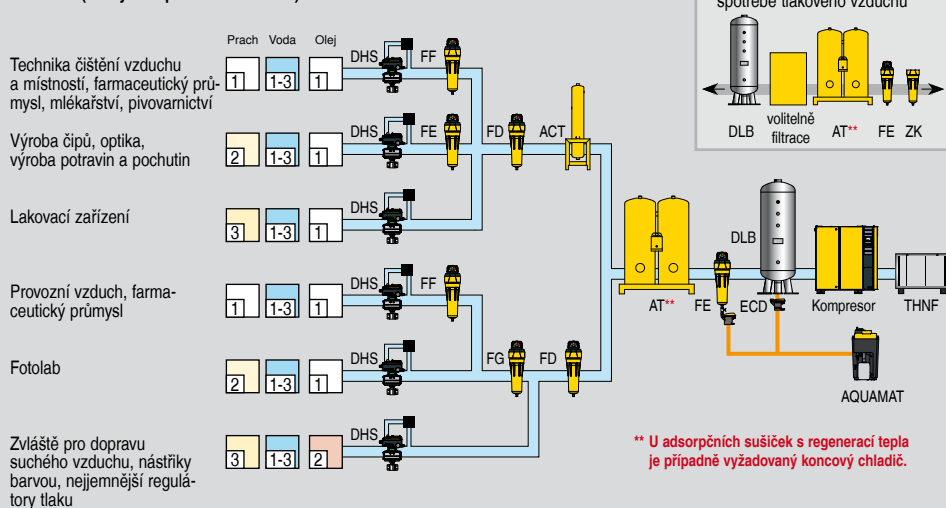

Vysvětlivky	
ACT	Adsorbér s aktivním uhlím
AQUAMAT	AQUAMAT
AT	Adsorpční sušička
DHS	Regulační tlakový systém
DLB	Zásobník stlačeného vzduchu
ECD	ECO-DRAIN
FB / FC	Předřazený filtr
FD	Koncový filtr
FE / FF	Mikrofiltr
FFG	Kombinace mikrofiltru a aktivního uhlí
FG	Filtr s aktivním uhlím
T	Kondenzační sušička
THNF	Sáčkový látkový filtr
ZK	Cyklónový odlučovač

Třídy kvality stlačeného vzduchu podle normy ISO 8573-1(2010):

Pevné částice / prach			
Třída	Max. počet částicek m ³ při velikosti částičky d v μm*		
	0,1 ≤ d ≤ 0,5	0,5 ≤ d ≤ 1,0	1,0 ≤ d ≤ 5,0
0	Např. pro techniku na čistý vzduch a čisté prostory možná po konzultaci se společností KAESER		
1	≤ 20.000	≤ 400	≤ 10
2	≤ 400.000	≤ 6.000	≤ 100
3	nedefinováno	≤ 90.000	≤ 1.000
4	nedefinováno	nedefinováno	≤ 10.000
5	nedefinováno	nedefinováno	≤ 100.000
Třída Kontrace částicek C _p in mg/m ³ *			
6	0 < C _p ≤ 5		
7	5 < C _p ≤ 10		
X	C _p > 10		

Voda	
Třída	Tlakový rosny bod, ve °C
0	Např. pro techniku na čistý vzduch a čisté prostory možná po konzultaci se společností KAESER
1	≤ -70 °C
2	≤ -40 °C
3	≤ -20 °C
4	≤ +3 °C
5	≤ +7 °C
6	≤ +10 °C
Třída Kontrace tekutého podílu vody C _w in g/m ³ *	
7	C _w ≤ 0,5
8	0,5 < C _w ≤ 5
9	5 < C _w ≤ 10
X	C _w > 10

Olej	
Třída	Celková koncentrace oleje (tekutý, aerosol + plynný) [mg/m ³]*
0	Např. pro techniku na čistý vzduch a čisté prostory možná po konzultaci se společností KAESER
1	≤ 0,01
2	≤ 0,1
3	≤ 1,0
4	≤ 5,0
X	> 5,0

* při referenčních podmínkách 20 °C, 1 bar (a), vlhkost vzduchu 0 %



Kompresory a chlazení s.r.o.

Žirovnická 3133/6, 106 00 Praha 10

Tel: +420 602 947 660

E-mail: prodej@kompresory-chlazení.cz

www.kompresory-chlazení.cz

ŠVEC
KOMPRESORY A CHLAZENÍ